

OKSIGEN

**UDARA YANG KITA HIRUP
SUDAH TERCEMAR !!!**

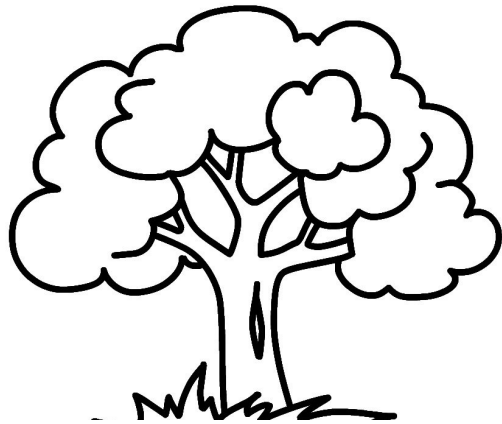

Pohon dapat membuat oksigen untuk kamu BERNAFAS

Pohon terbakar sulit bernafas

**KITA BUTUH
OKSIGEN TAMBAHAN**

OKSIGEN

Dampak kekurangan oksigen

- Sesak nafas
- Pusing
- Cepat marah
- Sering lupa
- Asam lambung meningkat
- Peredaran darah tidak lancar
- Kekebalan tubuh menurun sehingga mudah lelah, demam dan flu
- Infeksi bakteri, virus dan parasit



OXYCAN

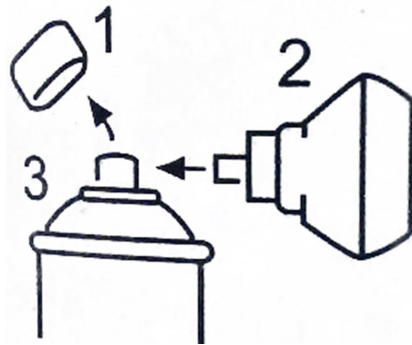

Cara Penggunaan

1. Buka tutup kecil bagian atas kaleng (1)
2. Lepaskan penutup (2)
3. Lekatkan pada kepala kaleng sebagai masker (3)
4. Tutup hidung dengan masker
5. Tekan kepala kaleng dan hirup dalam-dalam selama 2 detik
6. Ulangi 5 atau 10 kali atau sesuai kebutuhan anda yang di perlukan



PERINGATAN!

Jauhkan dari api, oli, minyak, panas sinar matahari langsung dan jangkauan anak—anak

TABUNG OKSIGEN

Cara menggunakan

1. Pasang makser oksigen dan buka regulator tabung
2. Atur aliran oksigen dengan aliran awal 1—2 liter/menit kemudian dinaikan pelan—pelan sesuai kebutuhan tetapi tidak lebih dari 5 liter/menit
3. Gunakan hingga nafas terasa lega dan tidak boleh lebih dari 20 menit
4. Jangan lupa tutup regulator tabung oksigen setelah digunakan



PERHATIAN!!

- Ganti air pelembab setiap 24 jam dan isi sesuai batas pada botol
- Penderita asma, jantung dan paru—paru HARUS konsultasi terlebih dahulu dengan dokter
- Jangan gunakan ditempat panas atau dekat api, merokok atau minum alkohol ketika memakai alat ini dan mengubah



Untuk informasi lebih lanjut hubungi
YUM Kalimantan HP : 0536—4212091